

2300 - Acoplador (Gancho) Operado con Aire



PUEDA SER
OPERADO CON Y SIN
CAMARA DE AIRE

El Modelo 2300, al igual que el 2200 está fabricado con nuestra exclusiva aleación Premalloy, para una máxima resistencia al desgaste. El 2300, como toda nuestra Serie 2000, ofrece un insuperable fuerte seguro (candado) y puede ser adaptado con y sin Cámara de Aire.

INFORMACIÓN PARA ORDENAR

Únicamente el Acoplador (Gancho):

- 2300

Kit Completo:

- **2300A Incluye:** Acoplador 2300, Tornillería 502, Cámara de Aire 281, Guía para Cámara de Aire 467, Manguito Vástago 271.

Accesorios Opcionales:

- **282 Cámara de Aire tipo 30 (pág. 45):** Ofrece un diafragma de mayor área, aplicándole mayor fuerza a la muela.
- **Guía para Cámara de Aire (pág. 45):** 467H (3/4 pulg. / 19 mm), 467F (5 1/2 pulg. / 140 mm)
- **Manguito Vástago (pág. 45):** 271B (4 3/8 pulg. / 111 mm), 271C (5 1/2 pulg. / 140 mm)
- **378 Guía Ojo (pág. 44):** Ayuda a guiar al Argolla para su acoplamiento.
- **Medidor de Desgaste 14014 (pag, 44):** Para determinar el desgaste del cuerno.
- **Medidor de Seguro 14026 (pag, 44):** Para determinar el espacio del seguro.

ESPECIFICACIONES

Peso Bruto Vehicular:	100,000 lbs.	(45,359 kg)
Capacidad Máxima Vertical:	20,000 lbs.	(9,071 kg)
Capacidad Límite del Seguro:	60,000 lbs.	(27,215 kg)
Sección Transversal Máxima del Ojo:	1 13/16 pulg.	(46 mm)
Abertura Mínima del Ojo:	2 3/8 pulg.	(60 mm)
Peso Unitario:	29.6 lbs.	(13.4 kg)

DIBUJO DE INSTALACIÓN ESTÁNDAR

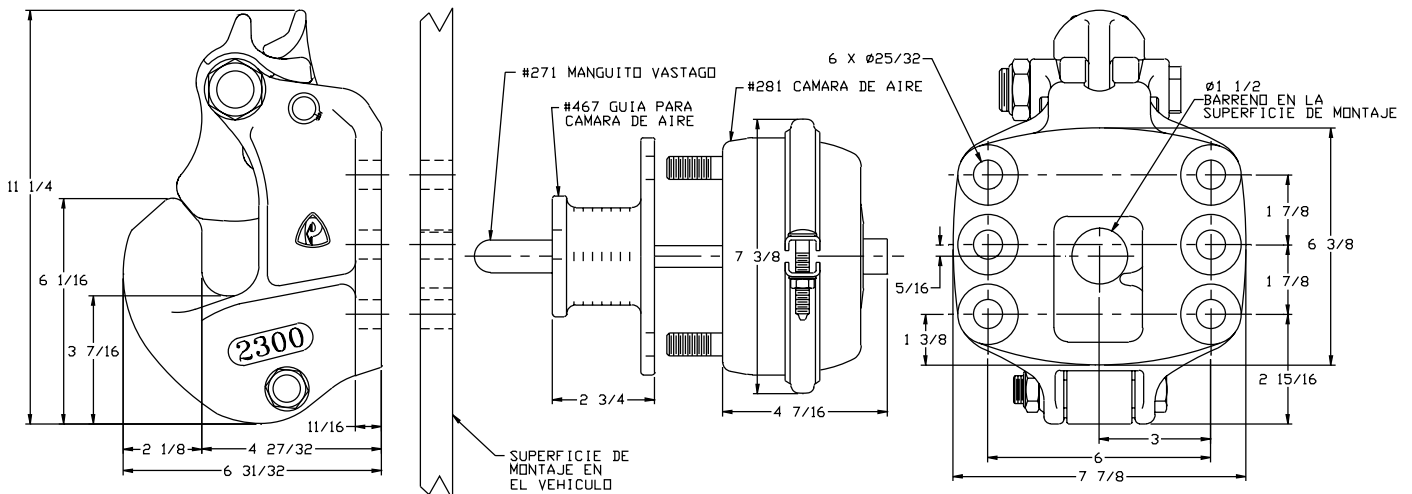

La longitud del vástago debe ser 3 5/8 pulg. (92 mm) más el espesor del Puente de Montaje del acoplador para instalaciones estándar. (Ilustrado)

INFORMACIÓN DE PARTES DE REEMPLAZO

2000PK Kit de Reparación, incluye:

- | | |
|-----------------------------|----------------------------|
| 44-62: Anillo Sujetador (2) | 2073A: Resorte |
| 297: Tuerca de Seguridad | 2073B: Buje de Nylon |
| 373B: Espaciador | *266: Resorte |
| 388: Perno | *271: Manguito Vástago |
| 2071: Tornillo | *274: Tornillo |
| 2072: Seguro (Candado) | *274A: Tuerca de Seguridad |
| 2072A: Resorte | *279: Muela |
| 2072B: Buje | |
| 2073: Cerrojo de Candado | |

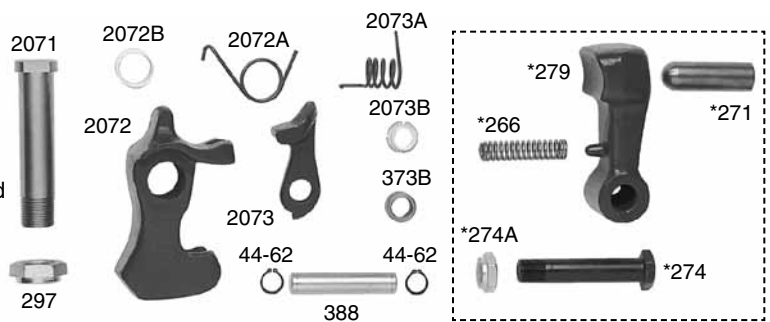

*No incluidas en el Kit, disponible en forma individual.

GUIA IMPORTANTE que aplica a todos los Acopladores Premier Operados con Cámara de Aire

- Ningún componente del cuerpo del gancho deberá ser soldado.
- Siempre se deberá usar grado 8 en toda la tornillería y torqueada apropiadamente.
- No se deberá aplicar ninguna clase de grasa a los ganchos, ni al cuerpo del cuerno, o donde asienta el Ojo de Lanza.
- Deberá usarse Cámara de Aire tipo 24 o 30 de 90-120 PSI.
- Los componentes del Gancho deben ser limpiados, inspeccionados y lubricados como mínimo cada 90 días.
- **NO DESCUADRE**, cualquier aplicación inadecuada como sobre esfuerzo excesivo puede provocar daño al producto y a sus componentes, resultando en fallas y desprendimiento del remolque mientras esta en movimiento.

