

150 - Acoplador (Gancho) Combinado



165 /166 Recibidor (pág. 47)

Es uno de los acopladores de Premier más singulares y versátiles. Nuestro modelo 150 es muy popular en aplicaciones para **Pickups, y Camionetas**. El 150 es utilizado para arrastrar un remolque con conexión de ojo o de bola, su seguro de giro-lateral patentado ayuda a prevenir daño en la parte trasera y mantiene un perfil compacto.

INFORMACIÓN PARA ORDENAR

Acoplador y Combinación de Bolas:

- **150:** incluye acoplador 150 y bola modelo 155. MGTW: 10,000 lbs. (4,535 kg)
- **150-1:** incluye acoplador 150 y bola modelo 156. MGTW: 10,000 lbs. (4,535 kg)
- **150-2:** incluye acoplador 150 y bola modelo 158. MGTW: 2,500 lbs. (1,133 kg)

Accesorios Opcionales:

- **159 Juegos de Tornillería:** Incluye 4 tornillos de 1/2 pulg. (13 mm) D.E. x 2 pulg. (51 mm) de longitud, arandelas y tuercas de seguridad.
- **Montaje ajustable para conexiones tipo recibidor (pág. 47):**
165 Recibidor: 10,000 lbs. (4,535 kg) Máx. Peso Bruto Vehicular.
166 Recibidor: 12,000 lbs. (5,443 kg) Máx. Peso Bruto Vehicular.
- **Bolas de Reemplazo (pág. 48):**
 155 Bola: 2 pulg. / 51 mm Diámetro
 156 Bola: 2 5/16 pulg. / 59 mm Diámetro
 158 Bola: 1 7/8 pulg. / 48 mm Diámetro
- **Medidor de Seguro 14026 (pág. 44):** para determinar el espacio del seguro.

ESPECIFICACIONES

Peso Bruto Vehicular:	16,000 lbs.	(7,257 kg)
Capacidad Máxima Vertical:	2,000 lbs.	(907 kg)
Capacidad Límite del Seguro:	5,000 lbs.	(2,267 kg)
Sección Transversal Máxima del Ojo:	1 13/16 pulg.	(46 mm)
Abertura Mínima del Ojo:	2 3/8 pulg.	(60 mm)
Peso Unitario:	14.7 lbs.	(6.7 kg)

DIBUJO

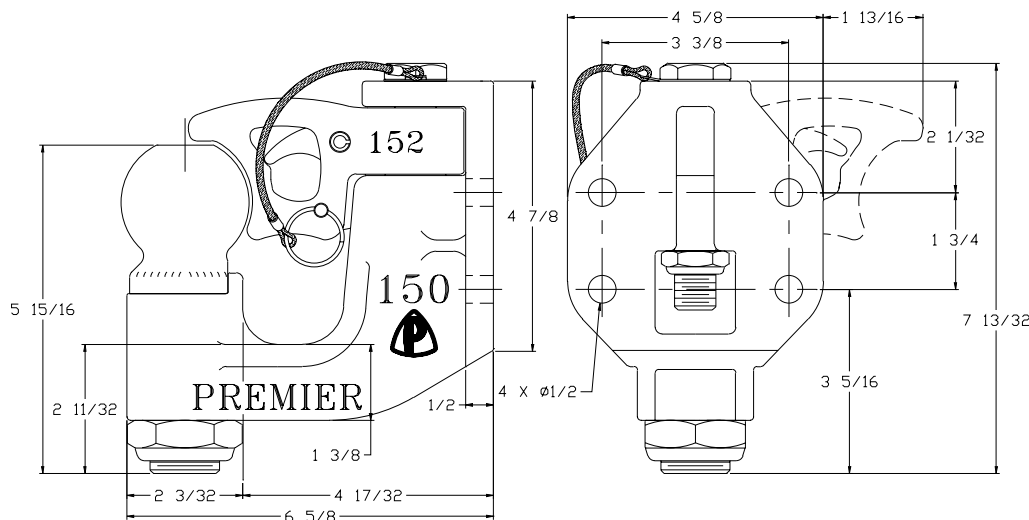

INFORMACIÓN DE PARTES DE REEMPLAZO

Modelo 150, Partes de Reemplazo disponibles:

- | | |
|---------------------------|--|
| 151: Gatillo | 158: Bola con Tuerca de Seguridad 157 (1 7/8 pulg. / 48 mm) |
| 154: Perno de Seguridad | |
| 152: Seguro (Candado) | 155: Bola con Tuerca de Seguridad 157 (2 pulg. / 51 mm) |
| 152B: Buje | 156: Bola con Tuerca de Seguridad 157 (2 5/16 pulg. / 59 mm) |
| 153A: Resorte | |
| 153B: Perno Giratorio | |
| 274: Tornillo | |
| 274A: Tuerca de Seguridad | |

155, 156, 158, con tuerca de seguridad 157



GUIA IMPORTANTE que aplica a todos los Acopladores Premier Operados sin Cámara de Aire

- Ningún componente del cuerpo del gancho deberá ser soldado.
- Siempre se deberá usar grado 8 en toda la tornillería y torquedada apropiadamente.
- No se deberá aplicar ninguna clase de grasa a los ganchos, ni a el cuerpo del cuerno, o donde asienta el Ojo de Lanza.
- Los componentes del Gancho deben ser limpiados, inspeccionados y lubricados como mínimo cada 90 días.
- **NO DESCUADRE**, cualquier aplicación inadecuada como sobre esfuerzo excesivo puede provocar daño al producto y a sus componentes, resultando en fallas y desprendimiento del remolque mientras esta en movimiento.

