

# 890L / 890R - Acoplador (Gancho)

La operación de la manija puede convertirse rápida y fácilmente en Izquierda o Derecha.



\*Únicamente el Cuerno



890R

Diseñado especialmente para **Dolly tipo "H" y "C"**, este acoplador es el modelo más reciente de Premier, el cual reúne todas las características que usted necesita. Su resistente cuerno de Premalloy para una máxima resistencia al desgaste, un sistema de seguro de doble cerrojo, perno de seguridad visible que le ofrece mayor confiabilidad. **Su aplicación NO es para Dolly tipo "A"**.

## INFORMACIÓN PARA ORDENAR

### Únicamente el Acoplador (Gancho):

- 890 / 890R

### Accesorios Opcionales:

- **507 Juegos de Tornillería:** Incluye 4 tornillos de 3/4 pulg. (19 mm) D.E. x 2 3/4 pulg. (70 mm) de longitud y tuercas de seguridad.
- **Medidor de Desgaste 14014 (pág. 44):** Para determinar el desgaste del cuerno.
- **Medidor de Seguro 14026 (pág. 44):** Para determinar el espacio del seguro.

## ESPECIFICACIONES

<b>Peso Bruto Vehicular:</b>	90,000 lbs.	(40,823 kg)
<b>Capacidad Máxima Vertical:</b>	18,000 lbs.	(8,164 kg)
<b>Capacidad Límite del Seguro:</b>	18,000 lbs.	(8,164 kg)
<b>Sección Transversal Máxima del Ojo:</b>	1 13/16 pulg.	(46 mm)
<b>Abertura Mínima del Ojo:</b>	2 3/8 pulg.	(60 mm)
<b>Peso Unitario:</b>	61 lbs.	(27.7 kg)

## DIBUJO

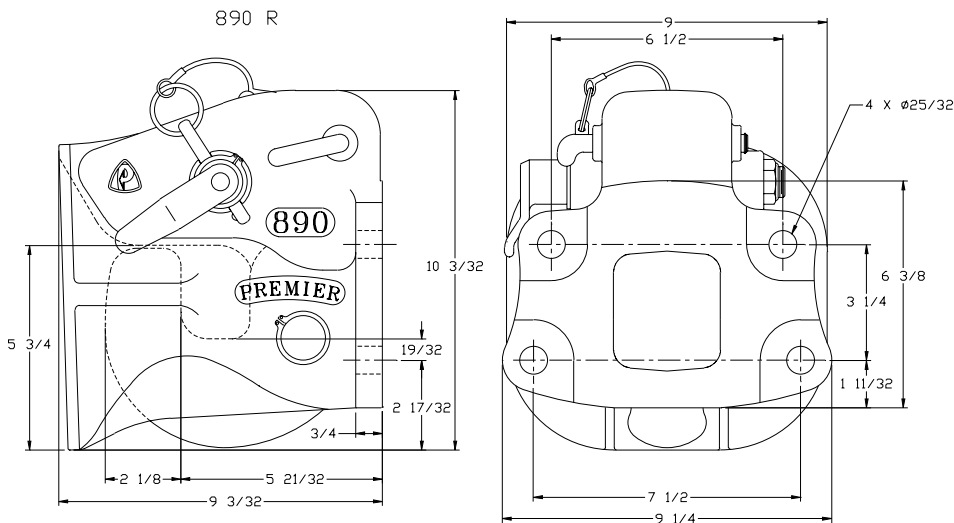

## INFORMACIÓN DE PARTES DE REEMPLAZO

### Modelo 890, Partes de Reemplazo disponibles:

- |                              |                |
|------------------------------|----------------|
| 891: Manija                  | 895: Cerrojo   |
| 891C: Buje                   | 895A: Resorte  |
| 891P: Perno de Seguridad     | 896: Manija    |
| 892: Cuerno                  | 16DS: Tornillo |
| 893: Trinquete               |                |
| 893A: Resorte                |                |
| 894: Perno                   |                |
| 894Z-1: Anillo Sujetador (3) |                |
| 275-50: Anillo Sujetador     |                |
| 387: Tuerca de Seguridad     |                |
| 895C: Tornillo Prisionero    |                |

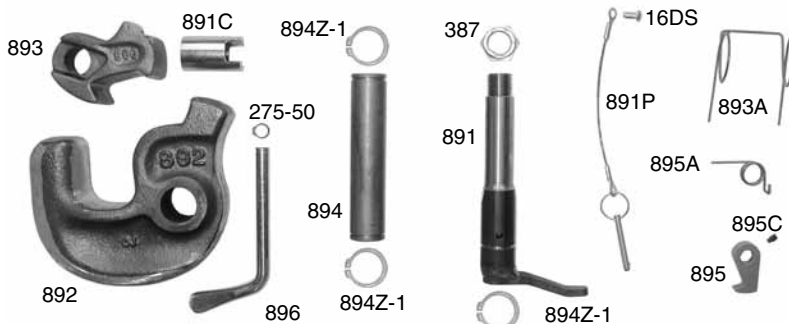

## GUIA IMPORTANTE que aplica a todos los Acopladores Premier Operados sin Cámara de Aire

- Ningún componente del cuerpo del gancho deberá ser soldado.
- Siempre se deberá usar grado 8 en toda la tornillería y torquedada apropiadamente.
- No se deberá aplicar ninguna clase de grasa a los ganchos, ni a el cuerpo del cuerno, o donde asienta el Ojo de Lanza.
- Los componentes del Gancho deben ser limpiados, inspeccionados y lubricados como mínimo cada 90 días.
- **NO DESCUADRE**, cualquier aplicación inadecuada como sobre esfuerzo excesivo puede provocar daño al producto y a sus componentes, resultando en fallas y desprendimiento del remolque mientras esta en movimiento.

